



ACCUEIL

CREDITS

SERVICES

FORUM



PRESENTATION

Les tutoriaux sont fait pour vous offrir une aide technique détaillée.

- Toutefois, si vous rencontrez un problème lors de la réalisation de ceux-ci, n'hésitez pas à poser vos questions sur le Forum. Les questions, posées via le formulaire Contact, n'obtiendront pas de réponse si cela concerne les tutoriaux.

- Vous disposez d'une échelle de difficulté vous permettant de réaliser les tutoriaux selon une difficulté croissante. Sachez que les étapes de base des tutoriaux à difficulté élevée sont moins détaillées.

- Vous pouvez également télécharger les tutoriaux au format Acrobat Reader PDF.

NAVIGATION

Crédits
Services
Portfolio

Forum
Articles
Tutoriaux
Partenariat

Contact

BOUTON STYLE GEMME // Tutorial Photoshop 7

Difficulté : ●●●●● // Télécharger le tutorial au format PDF

Nous allons créer ici un bouton translucide en pseudo 3d sans utiliser la technique du biseautage / estampage.

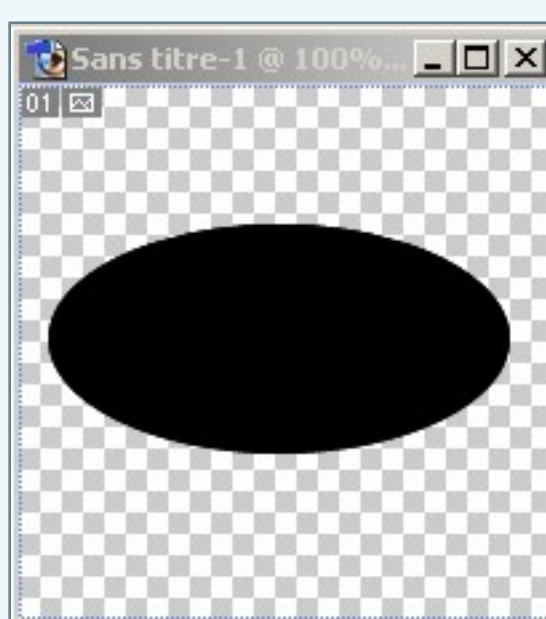

On commence avec un nouveau document de 200 pixels de côté. On sélectionne l'Outil Ellipse (MAJ+U) avec une couleur noire (peu importe la couleur en fait, ce n'est que pour pouvoir sélectionner notre forme par la suite). On dessine ensuite la forme voulue. Renommez votre calque "Base"

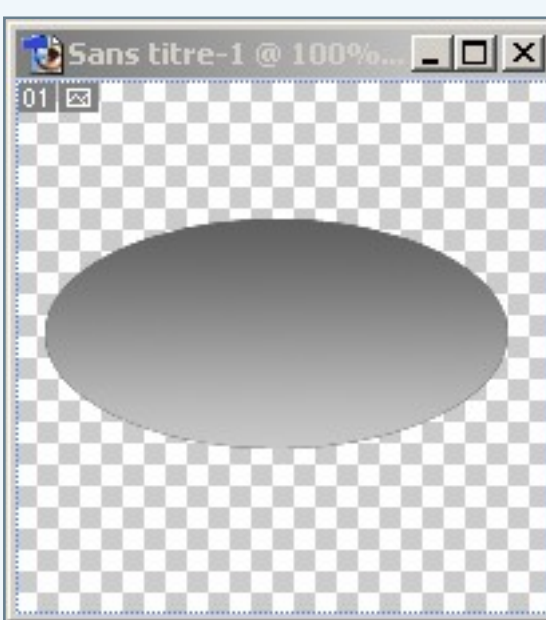

On sélectionne le contenu de notre calque (CTRL + Base) et on lui applique un dégradé vertical (en utilisant la touche MAJ).

Les couleurs utilisées sont du #636362 pour le gris foncé et du #C7C7C7 pour le gris clair

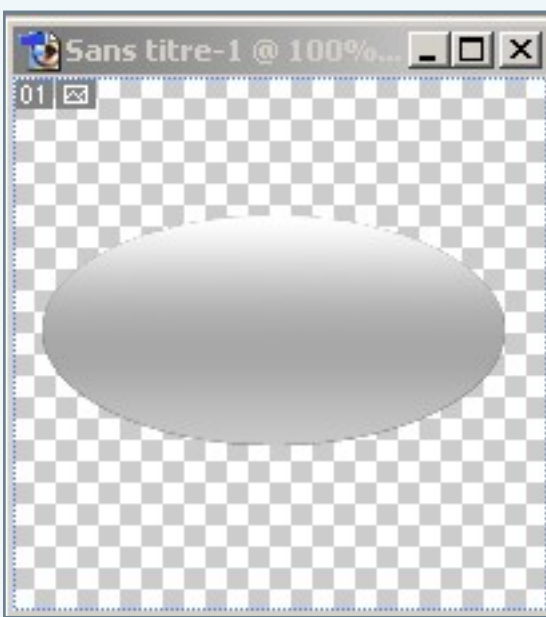

Créez un nouveau calque nommé "Effet Haut".

Récupérez la sélection du calque "Base" et appliquez un dégradé vertical blanc vers transparent.

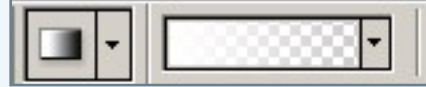

Ce dégradé part du haut vers le 1/3 inférieur de notre forme.

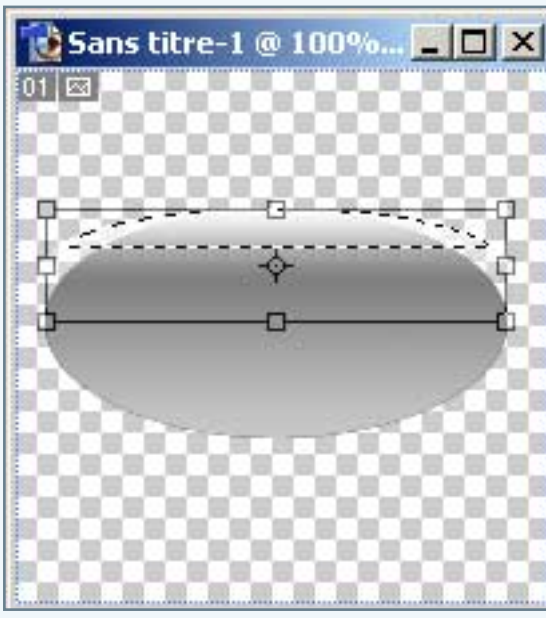

Modifions maintenant ce dégradé pour lui donner l'aspect d'un reflet sur le bouton. Nous sommes sur le calque Effet Haut, CTRL + T et on rétrécit notre forme de moitié à l'aide de la poignée centrale du bas.

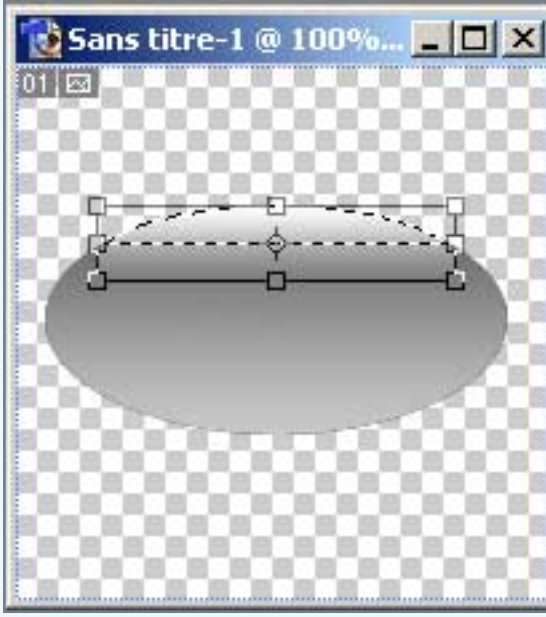

Encore une petite modification, on rétrécit maintenant de manière symétrique la largeur de Effet Haut.

Pour cela, CTRL+T et on utilise la poignée du milieu à droite en maintenant la touche ALT enfoncée (pour que notre forme rétrécisse d'autant de pixels à droite et à gauche).

On appuie sur Entrée, notre reflet est modifié.

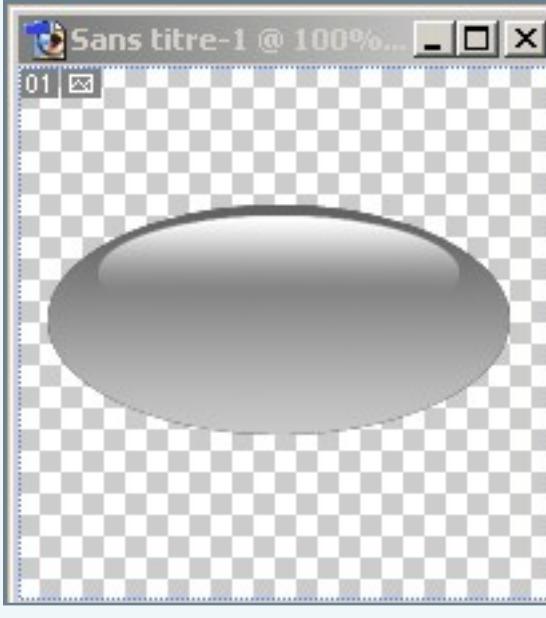

Déplaçons maintenant notre calque Effet Haut de quelques pixels vers le bas à l'aide de l'outil Déplacement (raccourci V). Notre premier reflet est fait, attaquons nous au second.

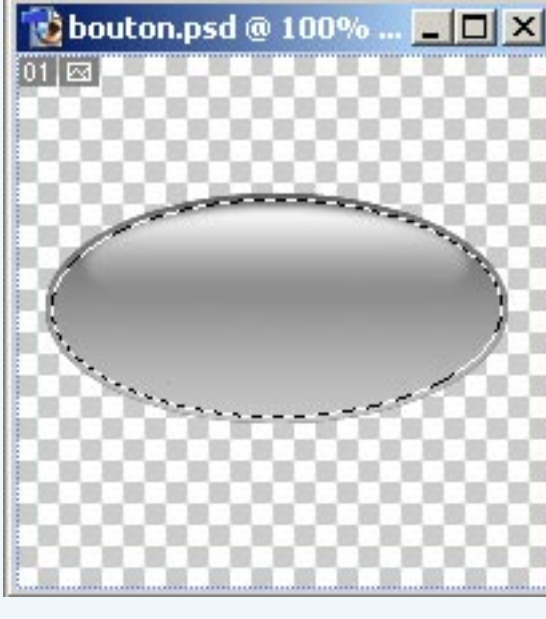

On crée un autre calque nommé Effet Bas. On récupère la sélection de Base que l'on rétrécit de 2 pixels (Sélection / Modifier / Contracter / 2 pixels).

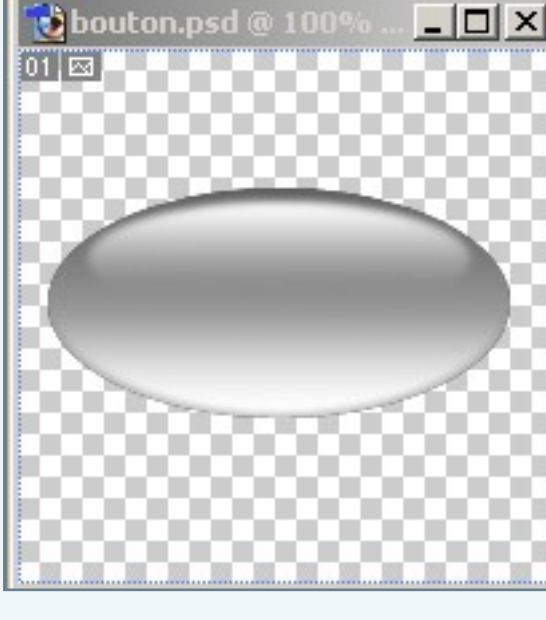

On applique ensuite sur notre nouvelle sélection, mais toujours sur le calque Effet Bas, un dégradé blanc vers transparent, du bas vers le milieu du bouton.

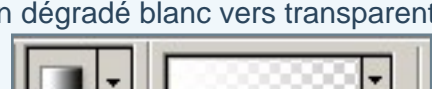

On désélectionne le calque Effet Bas (CTRL+D). On applique ensuite un très léger flou gaussien à ce calque (Filtre / Atténuation / Flou Gaussien / Rayon : 1 pixel).

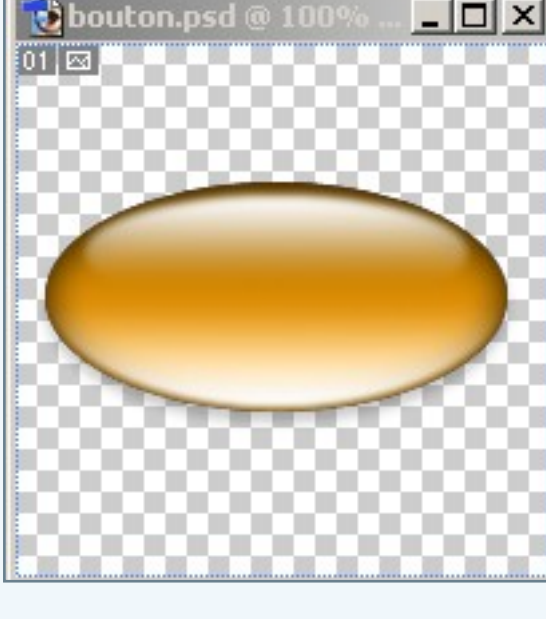

Pour finir, nous revenons à notre calque Base auquel nous allons appliquer un effet de style.

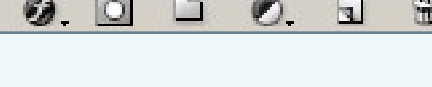

Voici les effets à appliquer :

Ombre Portée : Opacité 40 %, Décocher Utiliser l'éclairage global et mettez un Angle de 90°, Distance 4, Grossi 0, Taille 5.

Ombre Interne : Opacité 90 %, Décocher Utiliser l'éclairage global et mettez un Angle de 90°, Distance 0, Grossi 0, Taille 16.

Incrustation Couleur : Mode de fusion Couleur, et choisissez la couleur que vous voulez.

On clique sur Ok et par magie votre bouton apparaît dans sa forme finale.



Votre bouton est fini, vous pouvez maintenant y ajouter quelques détails supplémentaires, faire varier la couleur du style Incrustation Couleur. Ce tutorial est bien sûr applicable à tout style de forme.

Astuce : je préfère personnellement utiliser l'Outil Forme (MAJ+U) que l'Outil Sélection (MAJ+M) pour dessiner mes formes initiales car j'ai constaté qu'au remplissage d'une sélection par une couleur, le contour de la forme ainsi créé est moins précis. Ceci est particulièrement visible lorsque l'on travaille par la suite notre forme avec différents effets. La pixellisation est plus marquée. Préférez donc l'Outil Forme, quitte à modifier par la suite la couleur initiale de la forme.

Rédigé par **LePacha**.

Un problème avec ce tutorial ? Passez sur le forum !

Voir un autre tutorial...